

G型上肢運動台 TB-1206

お買い上げいただき、まことにありがとうございます。この取扱説明書をよくお読みの上、正しくご使用ください。ここに示した事項は安全にお使いいただくことにより、事故を未然に防止するためのものです。

区分	危険や損害の大きさと切迫の度合い
警告	この表示を無視して、誤った取扱いをすると、人が死亡または重傷を負う可能性が想定される内容を示しています。
注意	この表示を無視して、誤った取扱いをすると、人が障害を負う可能性及び物的損害のみの発生が想定されます。

警告	本製品を設置する際には、必ず平らでしっかりした床の上に設置してください。傾いた場所や段差のある場所に設置しますと本製品が転倒する恐れがあります。
	改造や分解修理は絶対にしないでください。事故・けがの原因となります。

注意	ご使用中に異常な揺れが発生したら、使用を中止し、各部の締め付けボルトの再点検を行ってください。又、改善されない場合は、ご購入代理店にご相談ください。
	アジャスターゴム、脚部キャップ及びキャスターの樹脂等によって、床材と床の表面処理材（ワックス等）が化学反応を起こし、変色する恐れがあります。設置場所等には十分ご注意ください。よろしくお願いいたします。

組立方法

①ノブネジ（4カ所）をゆるめ、下部フレームの差込穴に、ポール2本を差し込んでください。

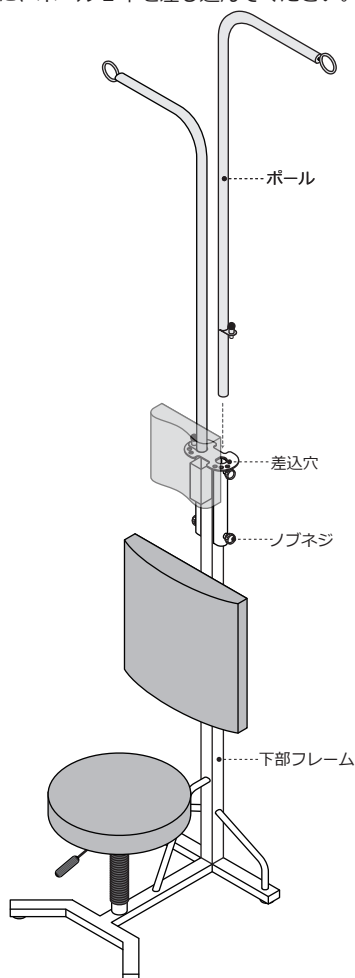

②滑車部分のフックを、ポールのアイボルトに引っ掛けてください。

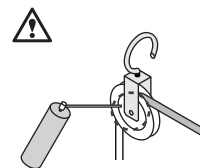
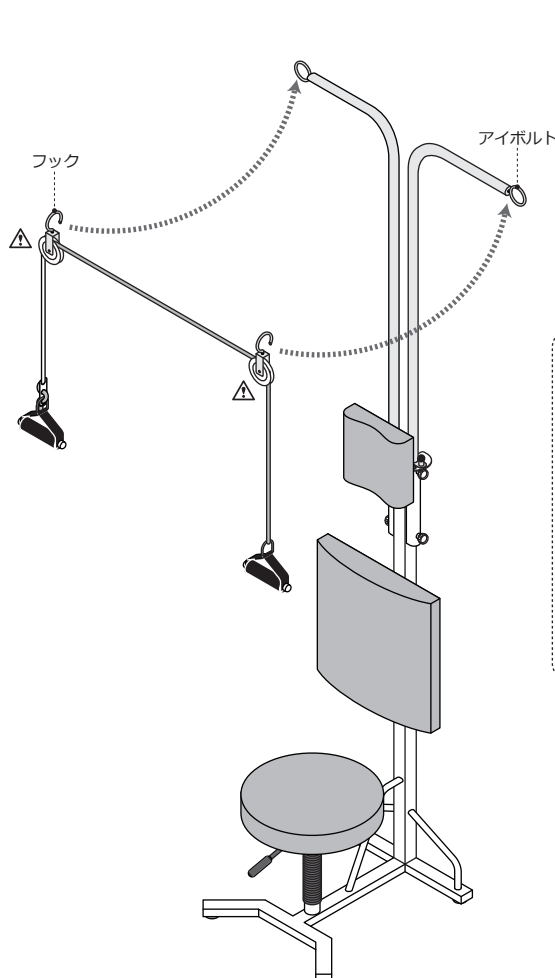

異音が生じる場合は、滑車の金属部分に市販の潤滑スプレーを吹き付けてください。

滑車幅の調節方法

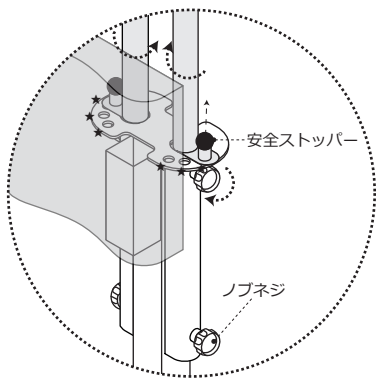

ノブネジをゆるめ、安全ストッパーを引っ張りながらポールを回転させてください。
内側に回すと滑車幅が狭くなり、外側に回すと滑車幅が広がります。

下部フレームの穴(★)にピンが入ることにより、ポールがロックされます。
ご希望の位置に調節し、ノブネジをしめポールを固定してください。

⚠安全ストッパーが確実にロックされている事を確認してください。
万が一ロックされていない場合、使用中に事故・ケガが発生する可能性があります。

ロープの長さ調節方法

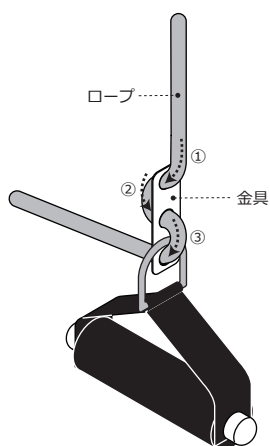

ロープの縮め方

①→②→③の順番でロープを金具に通し、
ロープを縮めてください。

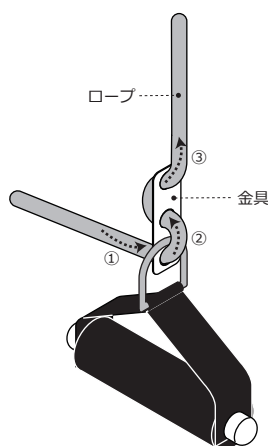

ロープの伸ばし方

①→②→③の順番でロープを金具に通し、
ロープを伸ばしてください。

座部の高さ調節方法

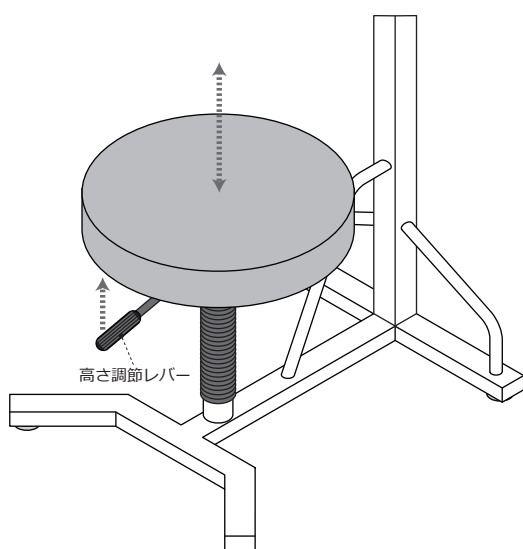

高さ調節レバーを上に取り上げる事で、座部シートの高さを調節することができます。
ご希望の高さに調節し、レバーを離してください。