

取扱説明書



H Lテーブル TB-850

お買い上げいただき、まことにありがとうございます。この取扱説明書をよくお読みの上、正しくご使用ください。ここに示した事項は安全にお使いいただくことにより、事故を未然に防止するためのものです。

区分	危険や損害の大きさと切迫の度合い
警告	この表示を無視して、誤った取扱いをすると、人が死亡または重傷を負う可能性が想定される内容を示しています。
注意	この表示を無視して、誤った取扱いをすると、人が障害を負う可能性及び物的損害のみの発生が想定されます。

警告	本製品を設置する際には、必ず平らでしっかりした床の上に設置してください。傾いた場所や段差のある場所に設置しますと本製品が転倒する恐れがあります。
	改造や分解修理は絶対にしないでください。事故・けがの原因となります。

注意	ぐらつきが発生する場合は、アジャスターで微調整をしてからご注意ください。故障や破損の恐れがあります。
	ご使用中に異常な揺れが発生したら、使用を中止し、各部の締め付けボルトの再点検を行ってください。又、改善されない場合は、ご購入代理店にご相談ください。
	テーブルの高さ調節時に指を挟まないよう十分注意してください。
	通常、キャスターは常温、構内で使用される事を想定しております。高温、低温、多湿、酸、アルカリ、塩分、溶剤、油、海水、薬品等の影響を受ける特別な環境でのご使用は避けてください。製品の劣化が進む恐れがあります。やむをえず、ご使用になる場合は個々の用途に合わせた金具、車輪、グリスが必要です。尚、材質により床面に汚染の恐れがあります。
	キャスターは消耗品のため、劣化、破損等の不具合が生じた場合は、ただちに交換してください。
	アジャスターゴム、脚部キャップ及びキャスターの樹脂等によって、床材と床の表面処理材（ワックス等）が化学反応を起こし、変色する恐れがあります。設置場所等には十分ご注意ください。ようお願いいたします。

組立方法

● プラスドライバー（⊕No.2）が必要になります。

下図のように、脚部（アジャスター脚またはキャスター脚）を取り付けてください。

※HLテーブル(04)は脚部が5本になります。

※最初に全てのボルトを仮止めし、その後プラスドライバーでしっかりと固定してください。

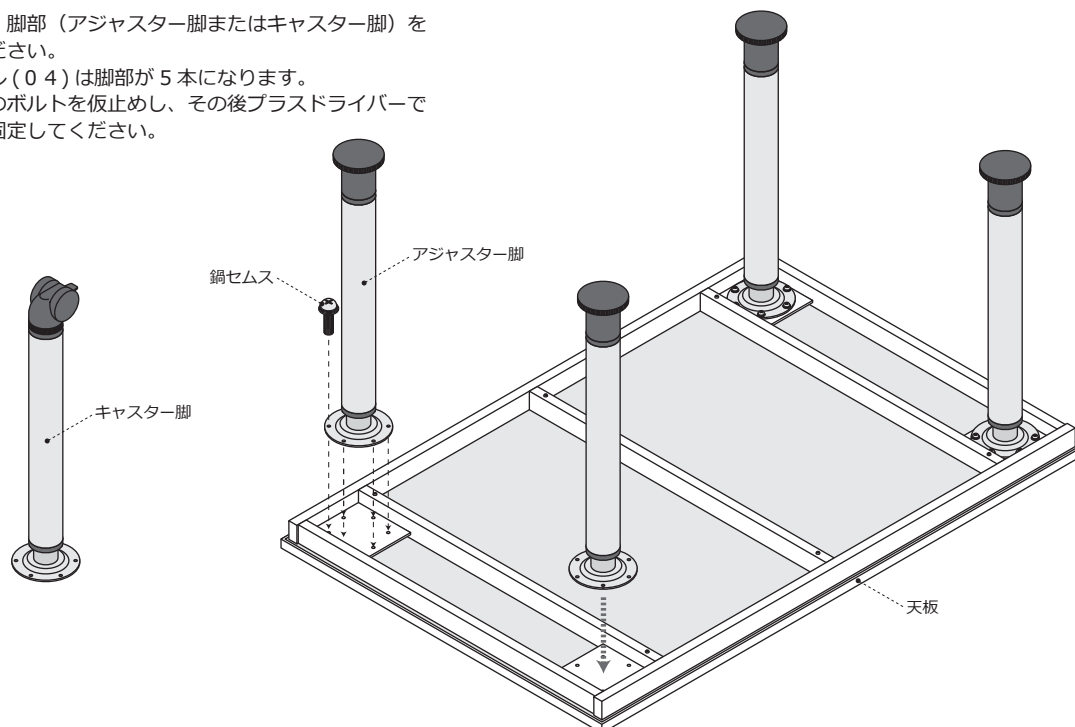

天板の高さ調節方法

⚠昇降時は、天板上に物を置かないでください。

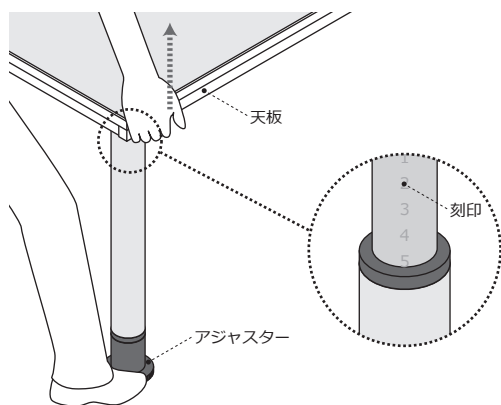

【天板を高くする場合】

アジャスターを足のつま先で押さえながら、カチッと音がするまで天板を持ち上げてください。お好みの段数まで上げてください。(2cm 刻みで高さ調節が可能)
その後、残りの脚部も同じ高さに持ち上げてください。
キャスター脚は、脚部を手で持つと操作が楽にできます。
脚部に段数の刻印が打っていますので、高さ設定の際にご確認ください。

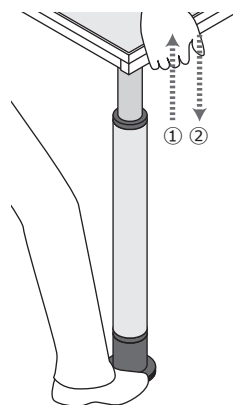

【天板を低くする場合】

天板を最上段まで上げる①とロックが解除し、ゆっくりと天板が下がります。一番下まで下げる②とカチッと音がして、ロックがかかります。

アジャスター・キャスターの使用方法

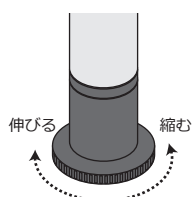

設置後、床との隙間により安定しない場合は、アジャスターで微調整して安定させてください。

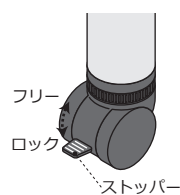

ストッパーを上げるとフリーに、下げるとロックされます。ご使用の際は必ずストッパーをロックしてください。